



470

DESIGN FOR FUTURE

Hanse 
BREAKING RULES . SETTING TRENDS





Design for FUTURE

Easy Sailing und Fast Cruising in einer neuen spektakulären Optik – das renommierte Designbüro Berret-Racoupeau hat alles herausgekitzelt, was auf einer 12-Meter-Yacht geht: großzügiger Raum an und unter Deck, eine unvergleichlich sportlich-dynamische Performance sowie hervorragende Nutzbarkeit durch z.B. optionale Solarzellen und eine größtmögliche Tendergarage. Mit den vielen für Hanse typischen Konfigurationsmöglichkeiten machen Sie Ihre Hanse 410 zu Ihrem ganz persönlichen Urlaubsparadies.

Easy Sailing and Fast Cruising in a new spectacular look - the renowned design studio Berret-Racoupeau has gone above and beyond with this 12-metre yacht: generous space on and below deck, an incomparably sporty and dynamic performance as well as unbeatable functionality complete with optional solar cells and a generously sized tender garage. With the many configuration options typical for Hanse, you can turn your Hanse 410 into your very own personal holiday paradise.

 FIND ALL
EXTERIOR IMAGES [HERE](#)

INNOVATION

AT ITS BEST

INTRODUCING: THE RADICALLY REDEFINED HANSE 410

- ⌚ hydrodynamisch optimiertes Rumpf-Design
- ⌚ performance-optimierte Wasserlinie
- ⌚ sportlich hohes Rigg für einen effektiv maximierten Segelplan
- ⌚ großes Cockpit mit zwei Tischen
- ⌚ große Auswahl an hochwertigen und nachhaltigen Segeln
- ⌚ optionaler elektrischer Antrieb mit einer enormen Reichweite von bis zu 55 Seemeilen

-
- ⌚ hydrodynamically optimised hull design
 - ⌚ waterline designed for performance
 - ⌚ tall and sporty rig for a maximised sail plan
 - ⌚ large cockpit with double cockpit tables
 - ⌚ wide choice of high-quality and sustainable sails
 - ⌚ optional fully electric propulsion with up to 55 NM reach









Auf den Weltmeeren zu Hause. Das progressive, hydrodynamische Rumpfdesign aus der Feder der französischen Weltklassedesigner Berret-Racoupeau sorgt für eine außerordentliche Balance und Stabilität. Die Kombination aus performance-optimierter Wasserlinie und dem für Hanse typischen, sportlich hohen Rigg ist ein Garant für unvergessliches Segelvergnügen.

At home on the ocean. The progressive, hydrodynamic hull design from the pen of French world-class designer Berret-Racoupeau makes for extraordinary balance and stability. The combination of a performance-optimised waterline and Hanse's typically sporty and tall rig guarantees an unforgettable sailing experience.

FAST

CRUISING



Feel the pleasure of

COMFORT & SPEED

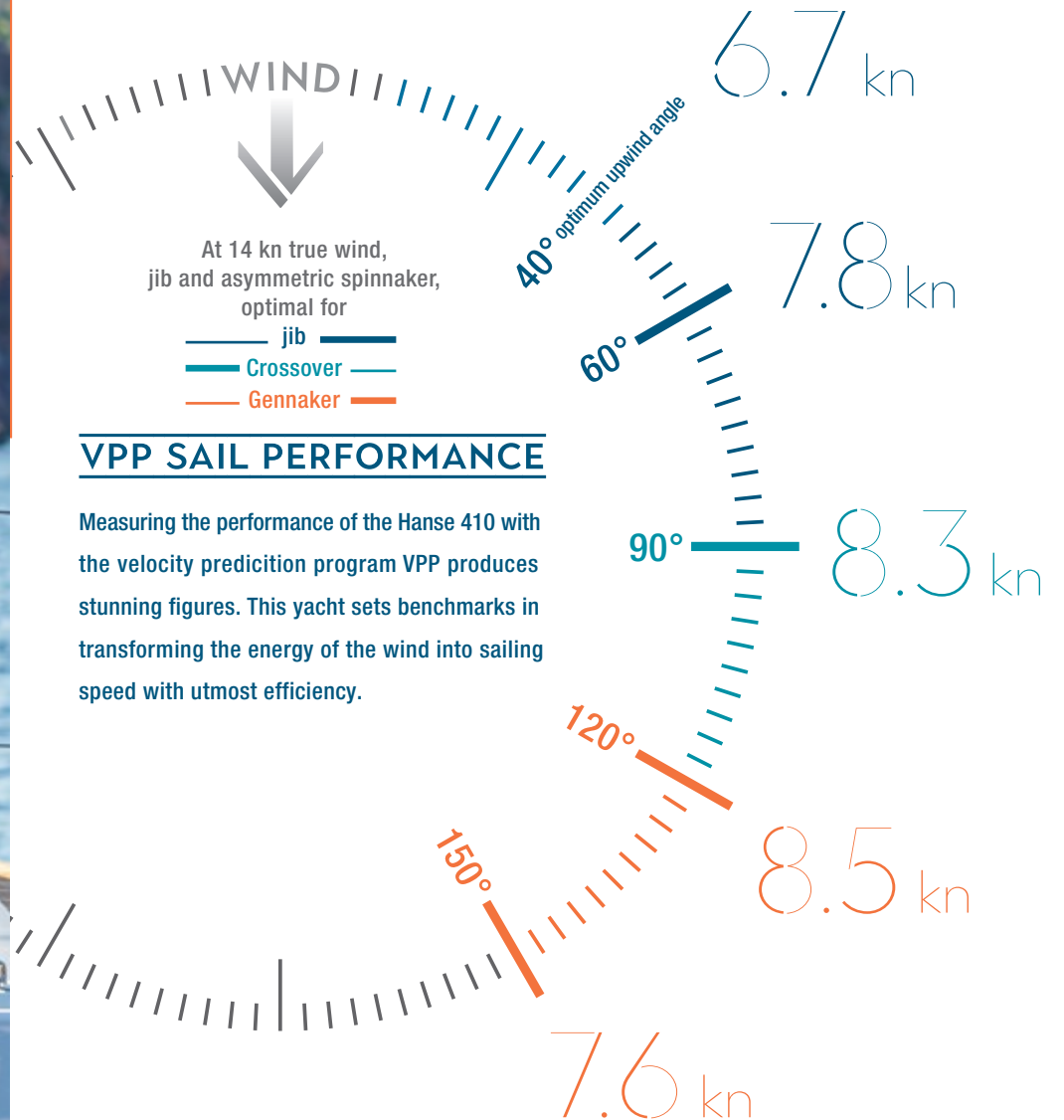

FAST CRUISING



84^{m²} TOTAL SAIL AREA
+ 74 m² CROSSOVER

RIG & SAIL OPTIMISATION

Ein hohes Rigg ist das Markenzeichen von Hanse. Die Yachtdesigner von Berret-Racoupeau passen den Segelplan mit hochentwickelten Berechnungsmodellen perfekt an jede Hanse an. Das garantiert beste Segeleigenschaften bei allen Bedingungen und macht eine Hanse zu der schnellsten Yacht in ihrer Klasse.

A high rig is the trademark of every Hanse. The yacht designers from Berret-Racoupeau perfectly form the sail plan for each Hanse with the use of highly sophisticated calculation models. This guarantees that you have the best sailing characteristics under all conditions, and it ensures your Hanse is one of the fastest yachts in its class.



FAST CRUISING MEETS EASY SAILING

Uneingeschränktes Segeln: Mit dem innovativen, modern-sportlichen Rumpfdesign lenkt die Hanse 410 in jedem Hafen die Blicke auf sich. Dahinter steckt mehr als die optische Wirkung. Die besondere Form des Wavepiercer-Bugs, die schmale Wasserlinie und die perfekt platzierten Kimmkanten sorgen für den bestmöglichen Wasserablauf und maximalen Auftrieb. Die Yacht wird strömungsoptimiert vom Wasser getragen, der Wasserwiderstand auf ein Minimum reduziert.

Unlimited Sailing: Experience the Hanse 410, a yacht that captivates with its innovative, modern, and sporty hull design, turning heads at every port. However, the Hanse 410 offers more than just striking aesthetics. The unique wave-piercer bow, streamlined waterline, and expertly positioned chines ensure optimal water drainage and unparalleled buoyancy. Glide effortlessly through the water with its flow-optimised design, reducing water resistance to a minimum and taking your sailing adventures to new heights.

FAST CRUISING



12.55 m ^{LOA} 4.29 m ^{BEAM} 2.10 m ^{DRAFT} 9.68 t ^{DISPLACEMENT}



HANSE SMART TRIM SYSTEM

Wir trimmen die Segel wie die Profis und setzen auf ein Achterstag, das sich stufenlos verstellen lässt. Damit können Mastbiegung und Profiltiefe der Segel jederzeit dem Wind angepasst werden.

We have trimmed the sails so you can sail like a pro and included a backstay, which can be adjusted seamlessly. This enables the mast and the profile of the sail to perfectly adapt to the wind at all times.

FAST CRUISING



Das Hanse Easy Sailing Concept ist legendär. Wir haben die integrierte Selbstwendefock konzipiert und alle Leinen zum Steuerstand geführt. So können Sie diese Yacht auch ganz alleine segeln. Das Reffen, Wenden und Segelsetzen erledigen Sie vom Steuerstand aus ganz ohne Anstrengungen. Das Deck ist kompromisslos frei von Leinen und Beschlügen, damit Sie unterwegs und im Hafen viel Platz zum Entspannen haben. So geht Segeln heute!

The Hanse Easy Sailing Concept is legendary. We invented the integrated self-tacking jib and brought all the lines to the helm. This means you can sail your yacht on your own. Reefing, tacking and setting sail can all be performed from the helm without any effort. The deck is free of lines and fittings, giving you uncompromising comfort and space while you are at sea or relaxing in the harbour.

EASY SAILING





 FIND ALL
EXTERIOR IMAGES [HERE](#)

180° CONTROL

HANSE HELMSMAN CONTROL

Segeln auf Knopfdruck? Was wie eine Vision klingt, ist bei Hanse Wirklichkeit. Sie steuern die gesamte Technik bequem vom Cockpit aus. Sämtliche Fallen und Schoten sind zum Steuerstand umgelenkt, und Sie haben bei allen Manövern die volle Kontrolle.

Sailing at the touch of a button? With Hanse, your dream is now reality! Control the entire system from the cockpit. All the halyards and sheets are led to the helm position. This gives you absolute control in all sailing manoeuvres.





SMART SOLUTIONS FOR BOWSPRIT AND MAINSHEET

Immer das Beste herausholen: Der Bugsprit spielt eine entscheidende Rolle bei der Verbesserung der Segelperformance und Vielseitigkeit der Yacht. Er ermöglicht die effektive Nutzung von Gennakern und Code Zeros was die Möglichkeiten für anspruchsvolle Segelmanöver erweitert.

Always getting the best performance: The bowsprit is a key element in improving the yacht's sailing performance and versatility. It enables the effective use of gennakers and code zeros, which expands the possibilities for demanding sailing manoeuvres.

EASY SAILING





 GO TO THE 360 DEGREES VIEW [HERE](#)



DESIGN

INNOVATIVE

EXTERIOR & INTERIOR HIGHLIGHTS

1 Klappbare Badeplattform mit Teak 2 Steuermannssitze mit optionalem BBQ und Waschbecken 3 Sportliche Doppelsteueranlage 4 Ergonomische Plotter-Pods 5 Praktischer Stauraum neben dem Niedergang 6 Sieben Decksaufbaufenster 7 Zehn zu öffnende Decksluken 8 Hanse-Selbstwendefock 9 Skylights im Vorschiff 10 Ankerkasten 11 Helle, geräumige Achterkabine 12 Großzügige, voll ausgestatte Pantry 13 Komfortable Navi-Ecke als Schaltzentrale 14 Stilvoller Salon mit Loungesofas und elegantem, absenkbarem Salontisch 15 Luxuriöse Eignerkabine mit Kingsize-Inselbett, herrlich großen Skylights und viel Stauraum

1 Folding bathing platform with teak 2 Helm seats with optional BBQ and washbasin 3 Sporty twin steering system 4 Ergonomic plotter pods 5 Practical storage space next to the companionway 6 Seven deck super-structure windows 7 Ten opening deck hatches 8 Hanse self-tacking jib 9 Skylights in the foredeck 10 Anchor locker 11 Bright, spacious aft cabin 12 Generous, fully equipped galley 13 Comfortable navigation corner as control centre 14 Stylish saloon with lounge sofas and elegant, lowerable saloon table 15 Luxurious owner's cabin with king-size island bed, wonderfully large skylights and plenty of storage space

INNOVATIVE DESIGN





INNOVATIVE EXTERIOR DESIGN

In allem einen Schritt voraus. Technische Innovationen und Detailqualität sind ebenso ein Teil von Hanse wie emotionale Formensprache und Wohlfühlatmosphäre. Dabei setzt jedes Detail ein klares Design-Statement. Das perfekte Zusammenspiel von fortschrittlicher Technologie und ihrer Umsetzung im Design ist unser Anspruch an die perfekte Yacht.

With Hanse, you have a progressive yacht that makes a statement. Technical innovations and quality in every detail are just as much part of the Hanse 410 as are an emotional design and comfortable atmosphere of well-being. Each detail is a subtle expression of superior design. The well-orchestrated ensemble of advanced technology and its integration is the highest art of yacht design at Hanse – and what drives us to create the perfect yacht.

INNOVATIVE DESIGN



GREEN SOLAR ENERGY

Die Solarpaneele auf der Hanse 410 reduzieren als alternative Energiequelle die Abhängigkeit von herkömmlichen Stromquellen. Die Paneele sind strategisch auf dem Deck positioniert, um maximale Sonneneinstrahlung zu gewährleisten. So wird Sonnenlicht effizient in elektrische Energie umgewandelt, die zur Versorgung der Bordelektronik, Beleuchtung und anderer elektrischer Geräte dient.

The solar panels on the Hanse 410 serve as an alternative energy source that reduces dependence on conventional power sources. The panels are strategically positioned on deck to maximise sunlight exposure. This enables efficient conversion of sunlight into electrical energy, which in turn is used to power the on-board electronics, lighting and other electrical equipment.

CLIMATE NEUTRAL SAILING

Die Hanse 410 setzt neue Maßstäbe in Sachen nachhaltiger Fortbewegung auf dem Wasser: Der optional erstmals erhältliche elektrische Antrieb ermöglicht eine beeindruckende Reichweite von bis zu 55 Seemeilen. Diese wegweisende Technologie erlaubt es, ihre Ziele auch ohne ausreichenden Wind äußerst klimafreundlich zu erreichen.

Durch die Integration dieser Brennstoffzelle wird die Yacht mit einer zuverlässigen und effizienten Energiequelle ausgestattet. Der entscheidende Vorteil der EFOY Brennstoffzelle ist ihre Fähigkeit, kontinuierlich und leise elektrische Energie zu erzeugen, ohne auf Wind oder Sonne angewiesen zu sein. So verfügt die Yacht auch bei widrigen Bedingungen stets über ausreichend Energie.

The Hanse 410 sets new standards in terms of sustainable transport on the water by offering an optional electric drive for the first time, which enables an impressive range of up to 55 nautical miles. This pioneering technology makes it possible to reach your destinations in an extremely climate-friendly way, even without sufficient wind.

By integrating this fuel cell, the yacht is equipped with a reliable and efficient energy source. The decisive advantage of the EFOY fuel cell is its ability to generate electrical energy continuously and quietly without having to rely on wind or sun. This ensures that the yacht always has sufficient energy, even in adverse conditions.



INNOVATIVE DESIGN

Ganz neue Dimensionen: 1 Das Cockpit mit seinen zwei Cockpittischen ist das größte in dieser Klasse.

2 Die Cockpittische lassen sich per Knopfdruck absenken und verwandeln sich mit zusätzlichen Polstern in bequeme Sonnenliegen.

A whole new dimension: 1 The cockpit with its two cockpit tables is the largest in this class.

2 The cockpit tables can be lowered at the touch of a button and transformed into comfortable sun loungers with additional cushions.





INNOVATIVE DESIGN



Stilvoller Flair: 1 Das Teakholz unter Ihren Füßen, ein Glas Wein in der Hand, während die Sonne in warmen Farben den Horizont küsst. Die perfekte Kulisse für unvergessliche Abende an Bord. Das Teak verleiht nicht nur eine luxuriöse Optik, sondern auch eine rutschfeste Oberfläche für sicheres Betreten. 2 Intelligente Details wie eine integrierte Badeleiter machen den Zugang zum Wasser noch bequemer.

Stylish flair: 1 The teak under your feet, a glass of wine in your hand, while the sun kisses the horizon in warm colours. The perfect backdrop for unforgettable evenings on board. The teak not only provides a luxurious look, but also a non-slip surface for a safe step. 2 Intelligent details such as an integrated bathing ladder make access to the water even more convenient.



INNOVATIVE DESIGN



 FIND ALL
INTERIOR IMAGES [HERE](#)



INNOVATIVE INTERIOR DESIGN

Gemütlich und Stilvoll: Mit ihrem hellen, modernen und loftartigen Look schafft die Hanse 410 eine exquisite Wohlfühlatmosfera. Das außergewöhnlich luftige Raumgefühl der Hanse 410 wird durch die großen Fenster und Luken verstärkt, die alle geöffnet werden können, um viel frische Luft und Licht in die Innenräume zu lassen. Zahlreiche Varianten der Inneneinrichtung sowie moderne und zeitgemäße Materialien und Farben ermöglichen Ihnen eine einzigartige Gestaltung, die Ihren persönlichen Stil widerspiegelt.

Convenience and style: Radiating a bright, modern, and loft-like ambience, the Hanse 410 envelops you in a sophisticated, feel-good atmosphere. The yacht's exceptionally airy feel is heightened by its expansive windows and hatches, which can all be opened to invite a generous flow of fresh air and light into the interior. A wealth of interior design options, coupled with contemporary materials and colours, allows you to craft a truly bespoke style that embodies your individual taste.

INNOVATIVE DESIGN



Ganz nach Ihrem Geschmack: **1** Die moderne, großzügig konzipierte Pantry ist voll ausgestattet und bestens zu belüften. Genießen Sie noch mehr Komfort an Bord der Hanse 410, indem Sie die Pantry mit einem 2-fachen Schubladenkühler ausstatten. Der außergewöhnlich große Salontisch bietet viel Raum für gesellige Abende und behagliche Mahlzeiten mit Familie und Freunden. **2** Die L-förmige Arbeitsfläche bietet bequem Platz zum Zubereiten und Kochen von Speisen. Und die Oberschränke, die sich nahezu unsichtbar in das edle Interieur einfügen, fassen alle notwendigen Utensilien.

Just as you like it: **1** The modern, generously designed galley is fully equipped and easy to ventilate. Enjoy even more comfort on board the Hanse 410 by equipping the galley with an 2-drawer cooler. The exceptionally large saloon table offers plenty of space for sociable evenings and cosy meals with family and friends. **2** The L-shaped worktop provides convenient space for preparing and cooking food. And the wall units, which blend almost invisibly into the elegant interior, hold all the necessary utensils.



INNOVATIVE DESIGN

In der Standardausführung präsentiert sich der Salontisch mit einer stabilen, festen Tischplatte und großzügigem Stauraum. Für höchste Ansprüche an Vielseitigkeit und Komfort bietet die Upgrade-Version zwei klappbare Tischplatten und eine aufklappbare Bar mit einer cleveren Schublade für Flaschen.

Erweiterte Gestaltungsmöglichkeiten: Auf der Steuerbordseite lässt sich ein Multifunktionsmöbel integrieren. Der Korpus dient dabei flexibel als Navigationstisch, Schreibtisch und Stauraum. Er bietet Platz für einen Geschirrspüler oder ein Kühlgerät. In der Standardvariante steht an Steuerbord ein langes Sofa zur Verfügung.





Erweiterte Gestaltungsmöglichkeiten: Auf der Steuerbordseite lässt sich ein Multifunktionsmöbel integrieren. Der Korpus dient dabei flexibel als Navigationstisch, Schreibtisch und Stauraum. Er bietet Platz für einen Geschirrspüler oder ein Kühlgerät. In der Standardvariante steht an Steuerbord ein langes Sofa zur Verfügung.

Extended customisation: A multifunctional piece of furniture can be integrated on the starboard side. The body flexibly fulfils functions as a navigation table, desk and storage space. It offers space for a dishwasher or a refrigerator. In the standard version, a long sofa is available on the starboard side.



Die Nasszelle der Hanse 410 überzeugt mit einer separaten Duschkabine, Tageslicht, viel Stauraum für Utensilien und modernen puristischen Armaturen – ein harmonischer Mix aus Luxus und Funktionalität an Bord. Optional kann eine weitere Nasszelle für den Eigner gewählt werden.

The Hanse 410's head compartment impresses with a separate shower stall, daylight, plenty of storage space for utensils and modern, purist fittings - a harmonious mix of luxury and functionality on board. An additional head for the owner can be selected as an option.

INNOVATIVE DESIGN



 FIND ALL
INTERIOR IMAGES **HERE**

Ein Ort des Rückzugs und der Entspannung: ein privater Luxus, der kaum zu überbieten ist. Besonders schön ist die Auszeit in der komfortablen Eignerkabine, wo Sie ungestört Ihre Ruhe genießen können. Die Kabine ist komplett ausgestattet und verfügt über ein Ensuite-Bad sowie eine Fülle von Annehmlichkeiten wie ein elegantes Inselbett, großzügige Stauräume und einen atemberaubenden Blick durch große Oberlichter und Rumpffenster.

A place to retreat and relax: A private sanctuary that promises unbeatable comfort and relaxation. The peaceful ambiance allows for undisturbed moments of tranquillity and rejuvenation, making it the ideal place to unwind and recharge. The cabin is fully equipped and offers an ensuite bathroom as well as a wealth of amenities, such as an elegant island bed, generous storage space and shelves as well as a breathtaking view through large skylights and hull windows.



Der großzügige Salon bildet das Herzstück des Interieurs und beeindruckt mit einer einladenden Atmosphäre. Der geräumiger Tisch in der Mitte des Salons schafft einen zentralen Treffpunkt, der nicht nur zum Essen und geselligen Beisammensein einlädt, sondern auch als multifunktionaler Arbeits- oder Spieltisch genutzt werden kann. Die hochwertige Holzverarbeitung und die klaren Linien verleihen dem Innenraum eine zeitlose Eleganz.

The spacious saloon constitutes the centerpiece of the interior, impressing with its inviting atmosphere. The roomy table in the middle of the saloon creates a central meeting point that not only invites for dining and social gatherings but also serves as a multifunctional workspace or gaming table for the kids. The high-quality woodwork and clean lines endow the interior with timeless elegance.



Vielseitige Layouts für individuellen Stil: Beeindruckende 18 Layoutkombinationen ermöglichen Ihnen, Ihre Hanse 410 nach Ihren persönlichen Bedürfnissen zu gestalten. Von der größten Eignerkabine ihrer Klasse mit eigenem Bad oder Schminktisch bis zu komfortablen Achterkabinen und großzügigem Stauraum – hier finden Sie die perfekte Konfiguration für Ihre Bedürfnisse.

Versatile layouts for individual style:

An impressive 18 layout combinations allow you to customise your Hanse 410 to suit your personal requirements. From the largest owner's cabin in its class with its own bathroom or dressing table to comfortable aft cabins and generous storage space - you'll find the perfect configuration for your needs.

INNOVATIVE DESIGN





Wohin Sie auch segeln – Ihre Hanse ist ein Unikat. Wählen Sie die Farbe des Rumpfes und auf welchen Polstern Sie Ihren Sundowner genießen. An Deck bestimmen Sie über die technische Ausstattung Ihrer Hanse-Yacht. Auch das Interieur trägt Ihre Handschrift. Genießen Sie die Freiheit auf See in einem coolen Loft oder umgeben von maritimer Eleganz. Wählen Sie einfach die für Sie perfekten Materialien und exklusiven Ausstattungen aus!

Wherever you sail – your Hanse is one of a kind. You choose the colour of the hull and which upholstery you would like to catch your eye. On deck, the decision of which technical equipment to include on your Hanse yacht is all yours. The interior also carries your signature. Enjoy the freedom at sea in a modern loft atmosphere or surrounded by maritime elegance. High-quality materials and exclusive fittings await you.



INDIVIDUAL

CUSTOMISATION

 410

INDIVIDUAL CABIN CONCEPT

Segeln Sie am liebsten zu zweit, mit der Familie oder im Freundeskreis? Die Raumaufteilung Ihrer Hanse 410 können wir individuell auf Ihre Wünsche zuschneiden. Wählen Sie dazu aus unseren Individualisierungsmöglichkeiten und Layoutvarianten das Passende für Sie aus: sei es ein weiteres Bad, zwei komfortable Achterkabinen oder ein zweiter großer Schrank in der Eignerkabine.

Do you prefer to sail as a couple, with your family or with friends? We can individually tailor the layout of your Hanse 410 to your needs. Choose the customisation and layout options that are right for you, be it an additional bathroom, two comfortable aft cabins or a second large wardrobe in the owner's cabin.

 GO TO THE
CONFIGURATOR [HERE](#)

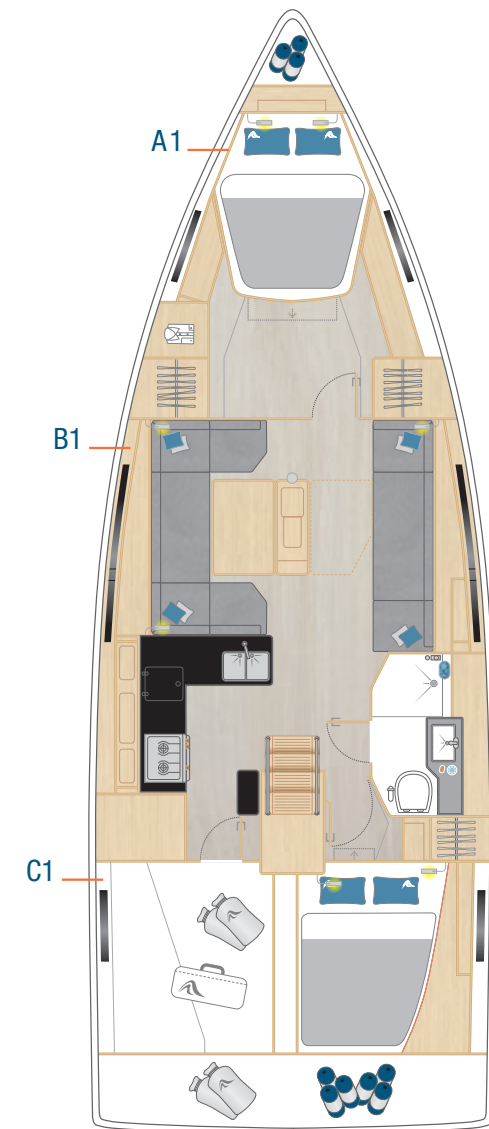
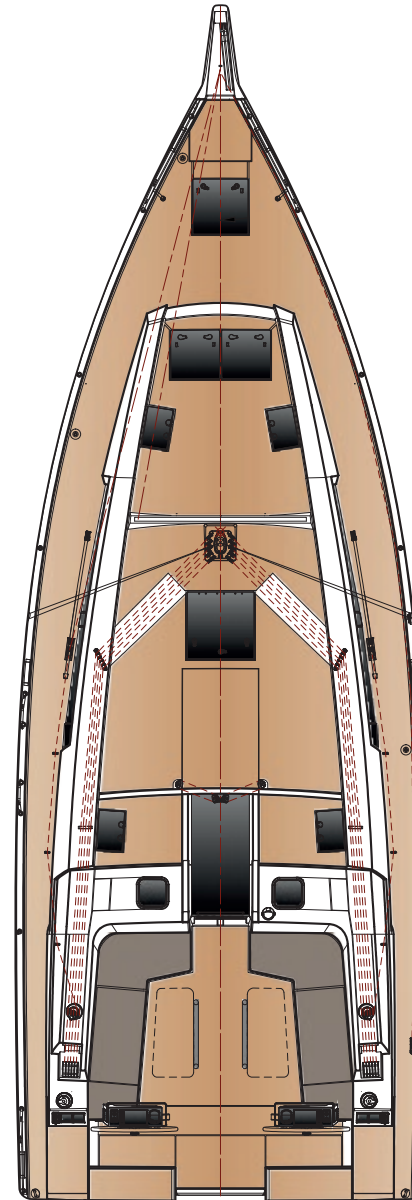

Standard

INDIVIDUAL CUSTOMISATION

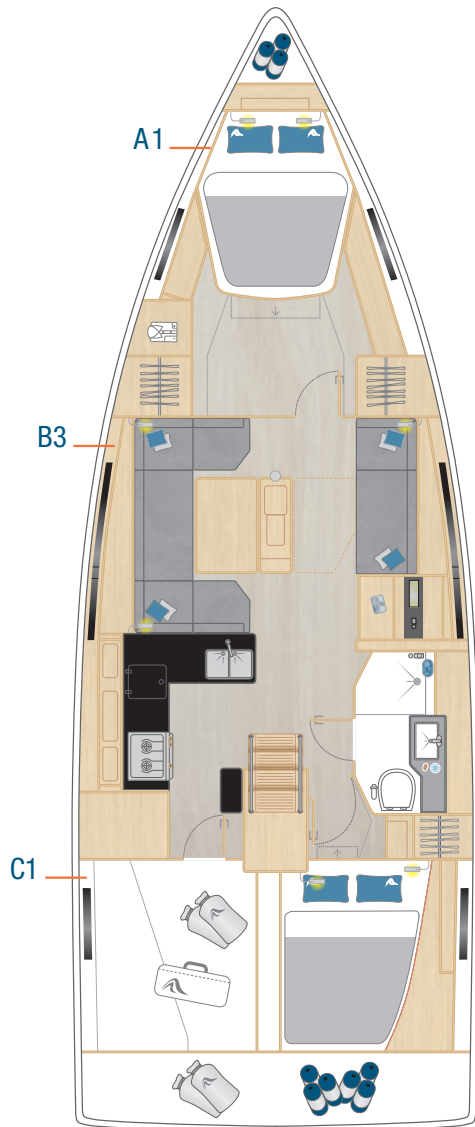

Option

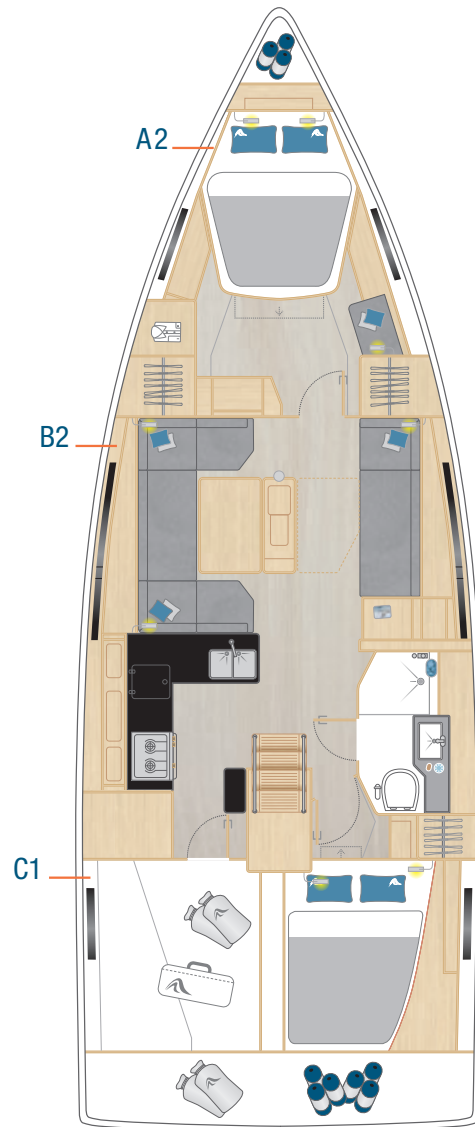

Option

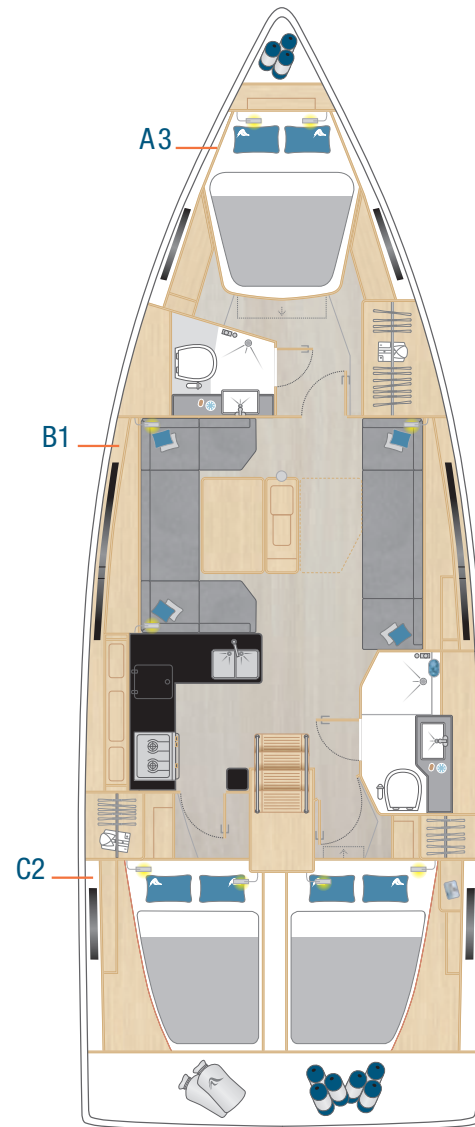

Option

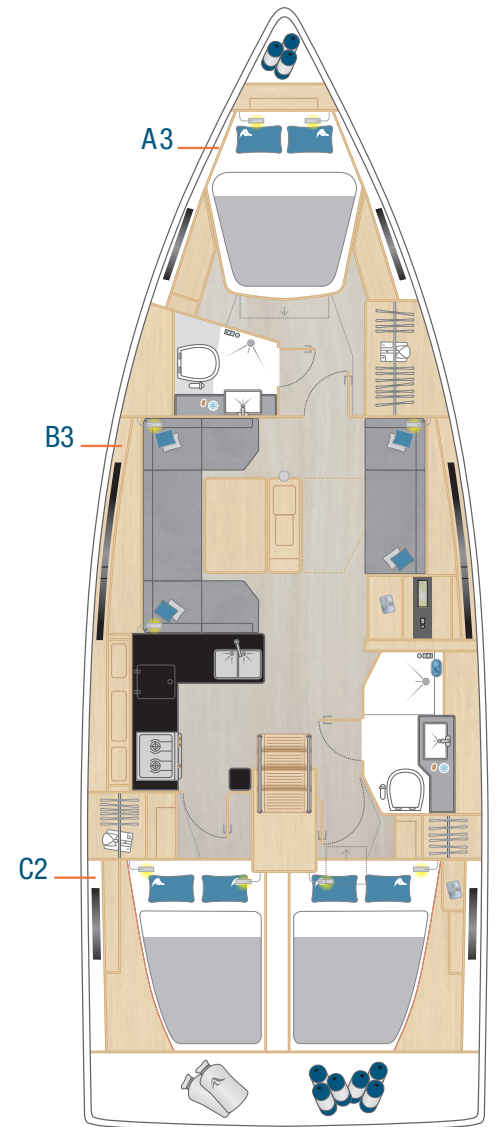

Option



TEAK DECK

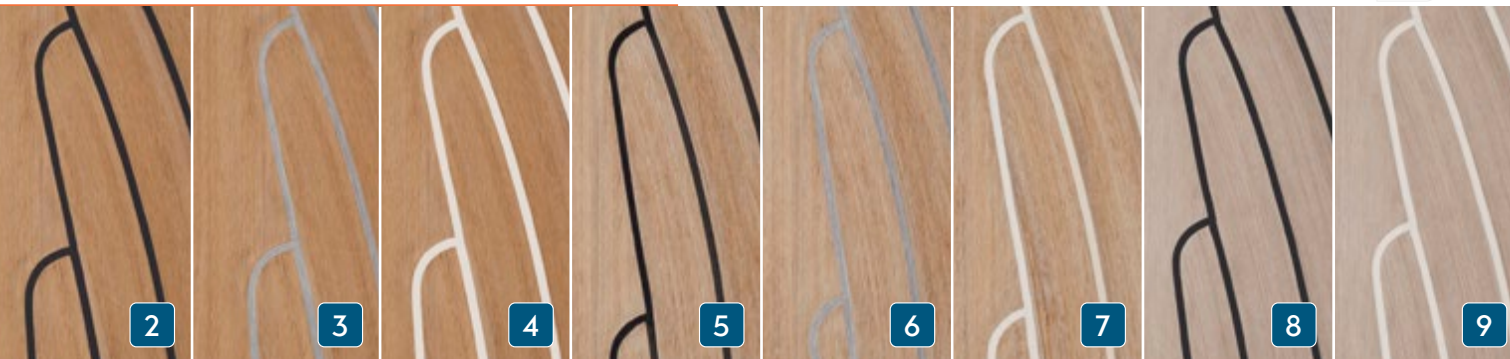
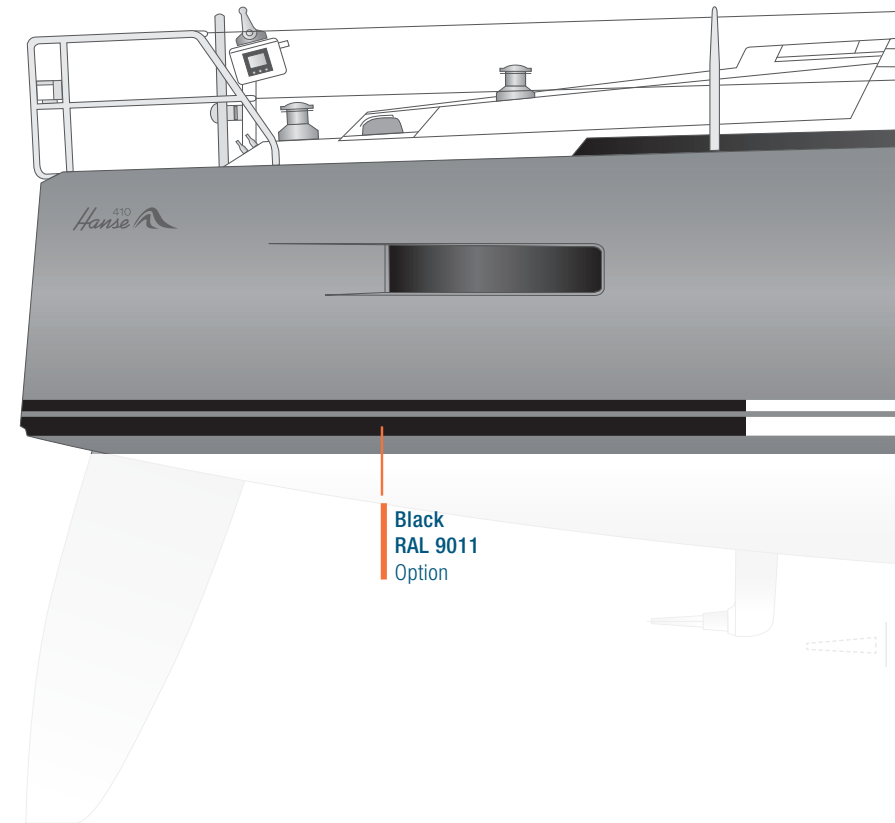

TEAK & SYNTHETIC TEAK

- Options: **1** Teak · Synthetic Teak: **2** Classic Teak Black **3** Classic Teak Grey **4** Classic Teak White **5** Grinded Teak Black **6** Grinded Teak Grey **7** Grinded Teak White **8** Blue Water Teak Black **9** Blue Water Teak White

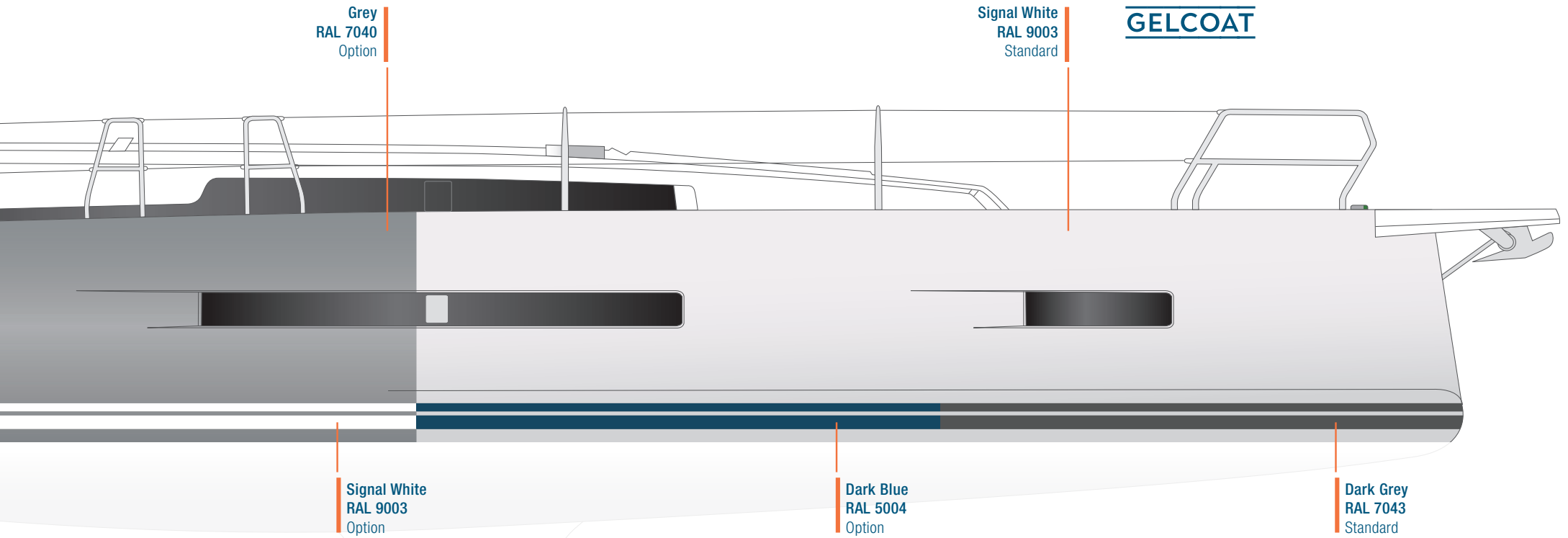

Grey
RAL 7040
Option

Signal White
RAL 9003
Standard

GELCOAT

Signal White
RAL 9003
Option

Dark Blue
RAL 5004
Option

Dark Grey
RAL 7043
Standard

Gelcoat Rumpf- oder Wasserpassfarben. Bei Hanse können Sie Farbe bekennen, aus einer Vielfalt an Möglichkeiten.

Gelcoat hull and waterline colours. At Hanse, you can select your favourite colour for your new yacht.

COLOURS

HULL & WATERLINE

Eine individuelle Yacht für eine einzigartige Persönlichkeit. Wer eine Hanse segelt, will das Besondere. Hanse bietet Ihnen die Möglichkeit, dieses Besondere ganz persönlich zu gestalten. Ihrer Fantasie sind kaum Grenzen gesetzt. Unsere Experten helfen Ihnen gerne bei der Auswahl.

Your own individual yacht for your unique personality. Discerning connoisseurs sail Hanse, as we offer you the chance to express your personal style. There are no limits to how creative you can be. Our experts are happy to support you in choosing the perfect accents.



LAZY BAG . BIMINI . SPRAYHOOD . COVER . CANOPY CANVAS WINDSCREEN & COCKPIT

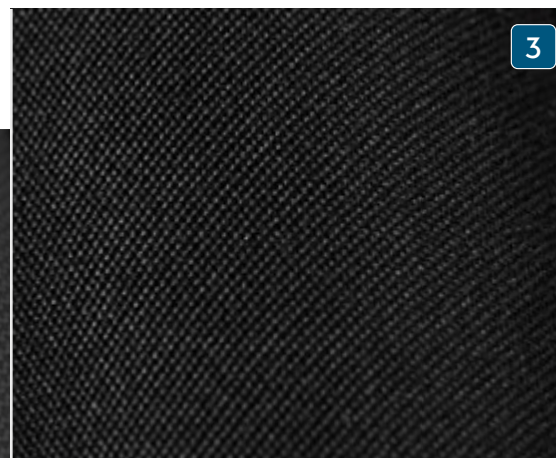
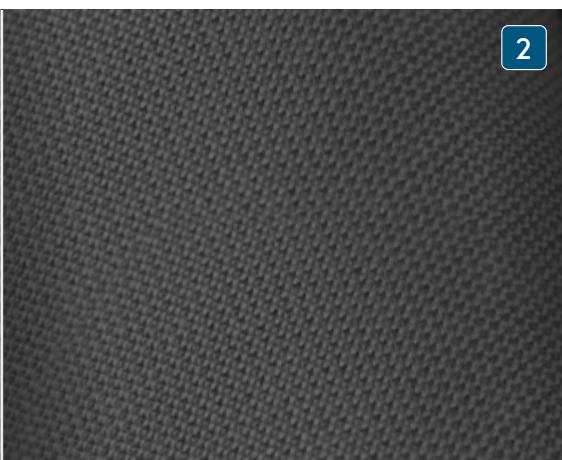

Options: 1 Light Grey 2 Dark Grey 3 Black 4 Cream

CUSHIONS FOR COCKPIT . SUNBED . HELMSMAN SEATS . WET BAR

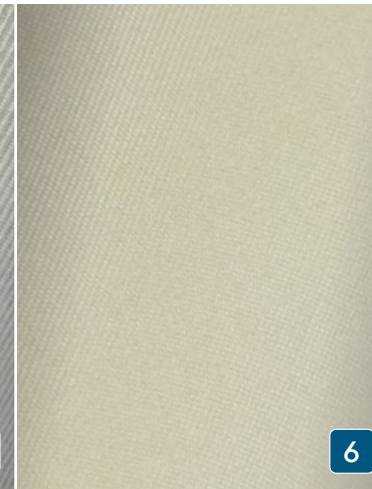
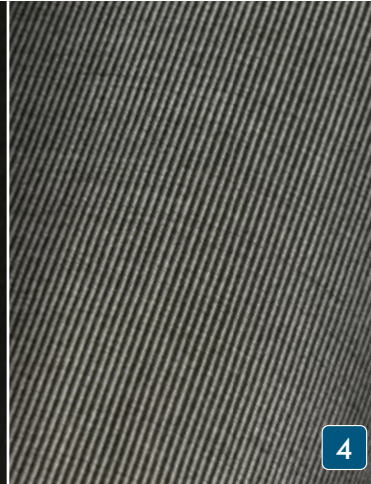
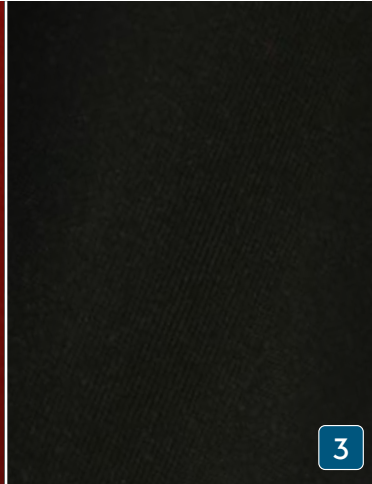
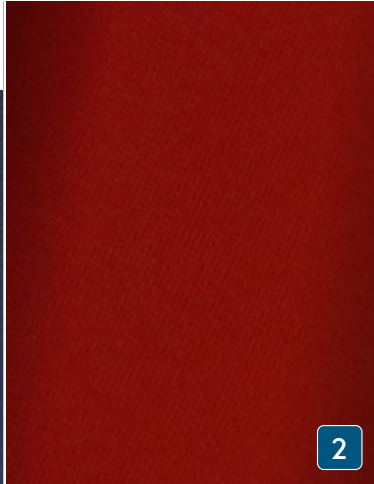

Options:

1 Dark Blue 2 Red 3 Black 4 Dark Grey 5 Light Grey 6 Cream

INDIVIDUAL CUSTOMISATION EXTERIOR

FURNITURE

Marine optimised real wood veneer from ALPI.

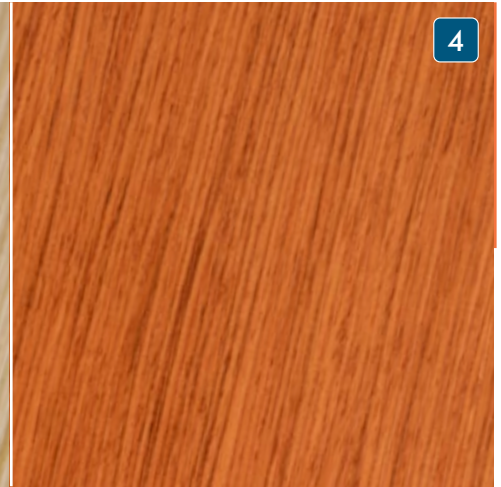
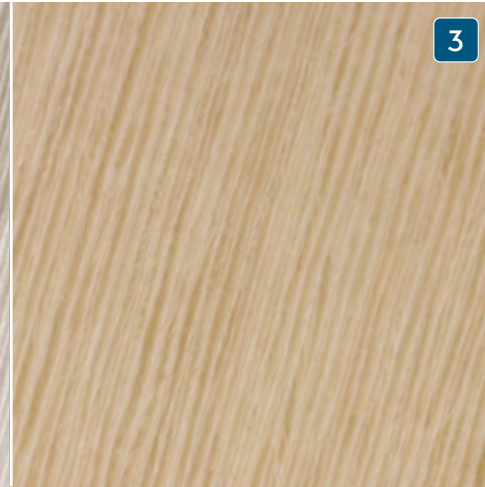
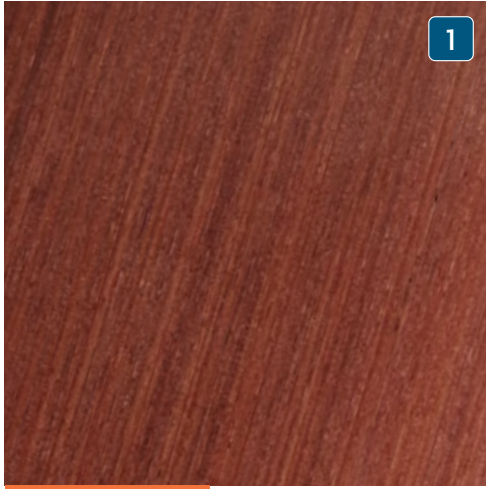

Standard: 1 Mahogany Style Satin Varnish · Options: 2 Canadian Chestnut Satin Varnish 3 French Oak 4 Teak

FLOORBOARDS

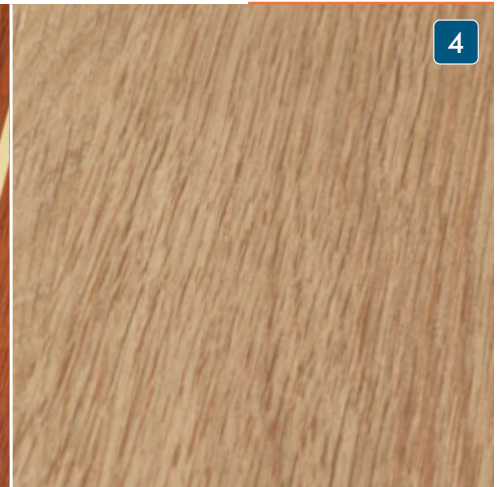
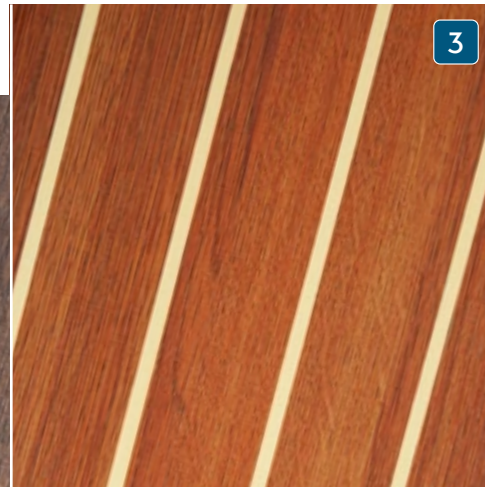
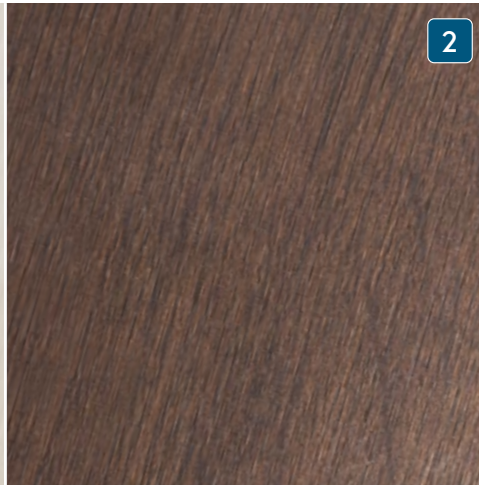

Standard: 1 Acacia · Options: 2 Noce Nero 3 Classic Stripes 4 Delight Oak



WORKTOP GALLEY

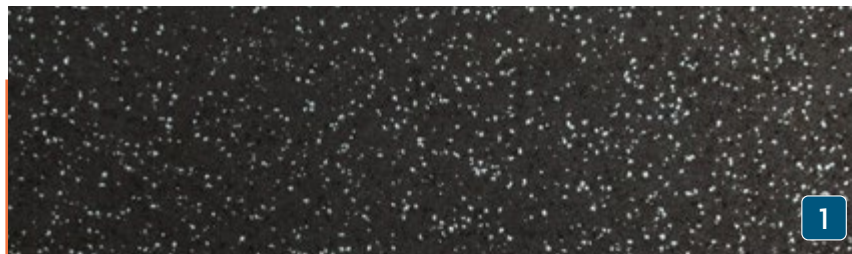

Standard: 1 Black Quartz · Option: 2 Off White

2

INDIVIDUAL CUSTOMISATION INTERIOR



PORTOFINO LEATHER

Options: 1 Ivory 2 Basalt 3 Mud 4 Clay 5 Chocolate

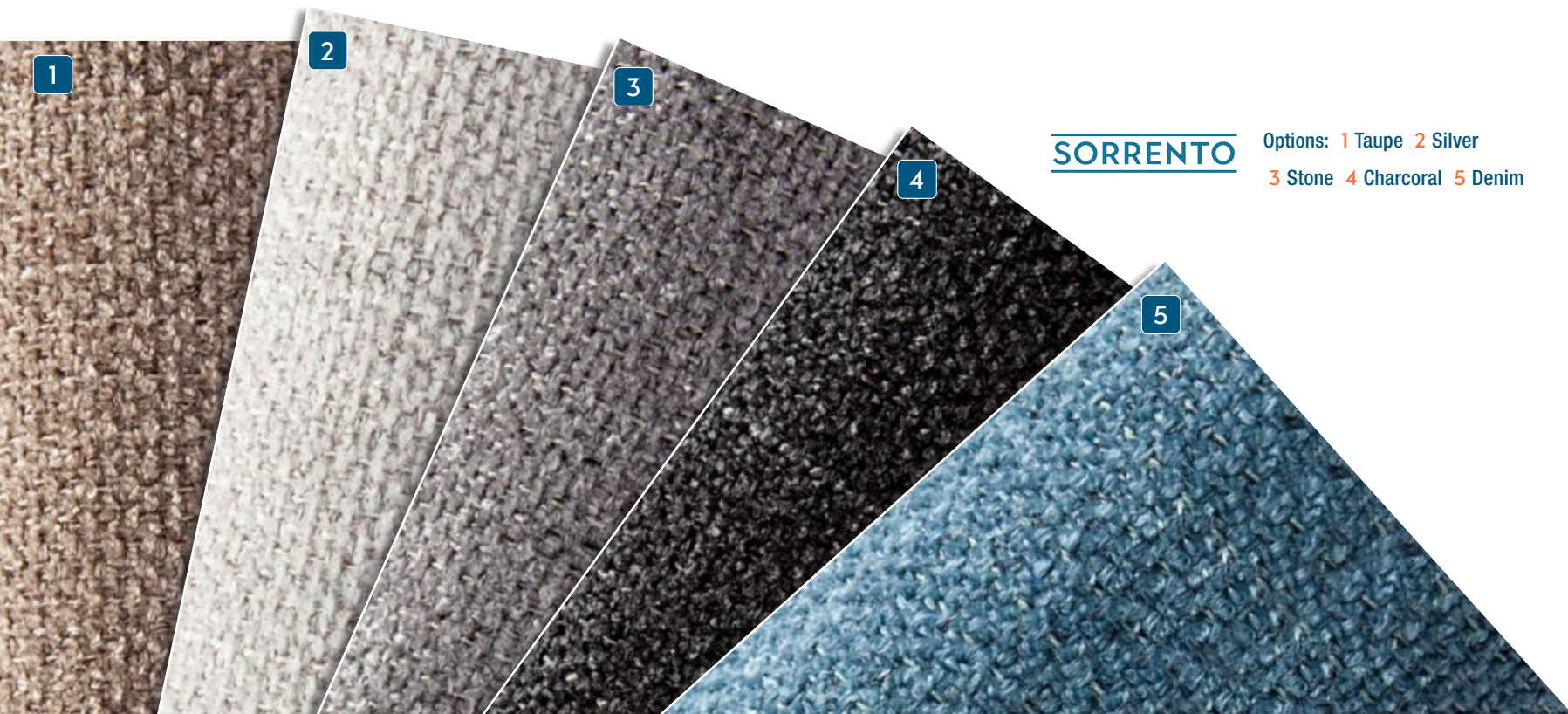

SORRENTO

Options: 1 Taupe 2 Silver
3 Stone 4 Charcoral 5 Denim





MONTE CARLO

Standard: Cream



MONACO

Options: 1 Almond 2 Bronze 3 Rock Island
4 Black Truffle 5 Husky



FLORENCE

Options: 1 Cliffside 2 Glacier
3 Oyster 4 Muscat 5 Graphite

INDIVIDUAL CUSTOMISATION INTERIOR



Sail type: **Conventional Main Sail**
Material: Elvstrøm SPS
Sustainable Performance Sail
Layout: **Triradial**
Features: 5 horizontal battens,
2 reefs, Trim stripes

Sail type: **Selftacking furling jib**
Material: Elvstrøm
SPS Sustainable Performance Sail
Layout: **Triradial**
Features: 4 short battens,
Trim stripes, Silver UV

TECHNOLOGY

Sustainable Performance Sail (SPS): Mit Elvstrøm Sails haben Sie die Möglichkeit, etwas zu bewirken, indem Sie ein Segeltuch wählen, das überwiegend aus recycelten Materialien hergestellt wird. Das hochwertige Laminatsegel ist weich und sehr leicht zu handhaben.

Sustainable Performance Sail (SPS): With Elvstrøm Sails, you have an option of making a difference by choosing a sail cloth made from mainly recycled materials. The high-end laminate sail is soft and easy to handle.



SAILS

WIDE RANGE OF

Das Segelsortiment ist so konfiguriert, dass Sie sich keine Sorgen machen müssen. Egal, ob Sie die große Reise antreten oder bekannte Gewässer bevorzugen, Sie werden eine zuverlässige und langlebige Segelgarderobe erhalten.

The range of sails are all configured to give you peace of mind. Whether you are off for the big journey or prefer known waters, you will get a reliable and durable sail set-up.

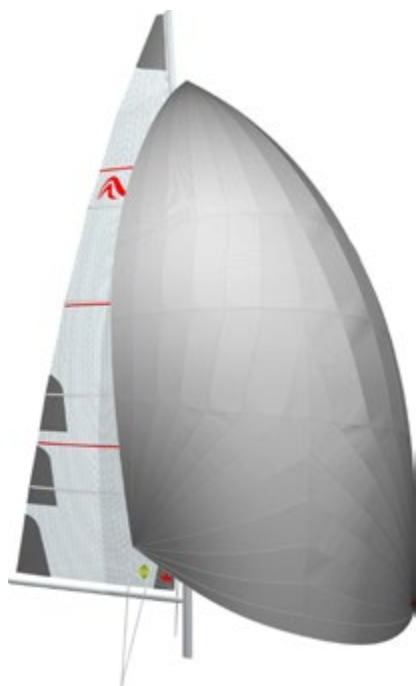

Sail type: **Conventional Main Sail**
Material: Elvstrøm SPS
Sustainable Performance Sail
Layout: Triradial
Sail type: **Gennaker**
Material: Nylon
Layout: Triradial



Sail type: **Furling Main Sail**
Material: Elvstrøm SPS
Sustainable Performance Sail
Layout: Triradial
Sail type: **Reacher**
Material: Elvstrøm SPS
Sustainable Performance Sail
Layout: Triradial



Sail type: **Conventional Main Sail**
Material: Elvstrøm Blue Water Dacron white
Layout: Cross Cut
Sail type: **Reacher**
Material: Elvstrøm Blue Water Dacron white
Layout: Cross Cut



Sail type: **Conventional Main Sail**
Material: Elvstrøm Dacron white
Layout: Cross Cut
Sail type: **Selftacking furling jib**
Material: Elvstrøm Dacron white
Layout: Cross Cut

PERFORMANCE SAILS

NAVIGATION PACKAGE RAYMARINE



Raymarine AXIOM PRO 9 S chart plotter
with HybridTouch multifunction display
in cockpit



Raymarine VHF Ray63
in saloon
incl. wireless remote handset



2 Raymarine i70s multifunction displays
in cockpit, incl. transducer
incl. transducer (wind/speed/depth/temperature)



TV PACKAGE SALOON

- TV preparation in saloon
- Flat-screen LED TV in saloon
- DVB-T2 antenna for TV

ENTERTAINMENT PACKAGE SALOON & COCKPIT

 GO TO THE
CONFIGURATOR **HERE**



Raymarine Evolution Autopilot
with p70s display
and wireless remote control

UPGRADE SECOND CHART PLOTTER



Raymarine AXIOM PRO 9 S chart plotter
with HybridTouch multifunction display
1 per helm station

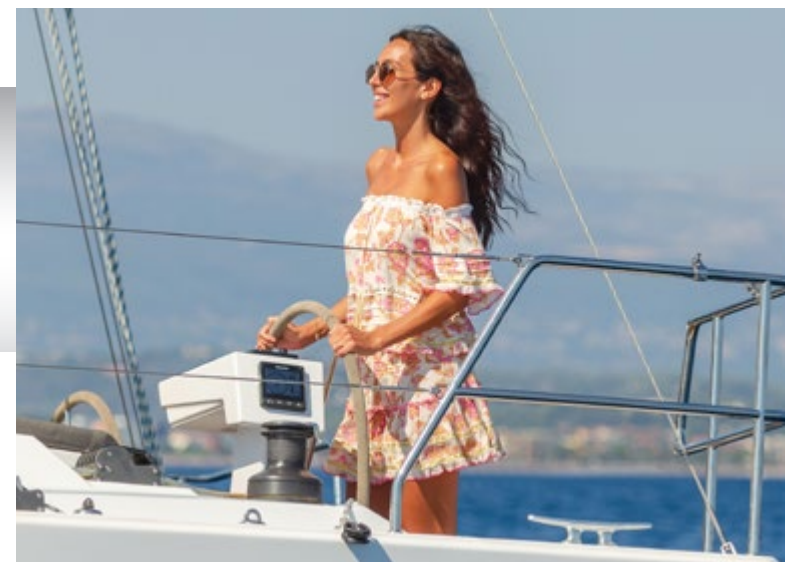

VHF preparation
with antenna and splitter for FM and AIS

UPGRADE PREMIUM RADIO



FUSION MS-RA70N Multimedia radio
with Bluetooth® for saloon and cockpit
Wireless charging



FUSION MS-NRX Remote Control
– Watertight control of all functions
in cockpit
– Control of iPod/iPhone music library
– Display of speed, depth, wind and
GPS via NMEA 2000 interface



2 high-end 2-way speakers
in saloon
2 high-end 2-way speakers
in cockpit
– Shock resistant, watertight



FUSION APOLLO MS-RA770 Multimedia
with Wi-Fi and touchscreen for saloon and cockpit
FUSION MS-ERX400 remote control in cockpit
FUSION wireless link
remote control via mobile devices

NAVIGATION & ENTERTAINMENT

XTRAS

MORE

410

Die Optionsvielfalt von Hanse gibt Ihnen mehr Freiheit – räumlich und gestalterisch. Hier finden Sie ausgesuchte Extras für Ihre Hanse 410.

The variety of individual options at Hanse gives you more freedom – spatially and artistically.



- 1 Solarzelle auf dem Decksaufbau 2 Raymarine Quantum 2 Radar 3 2 Cockpittische mit Teakplatte, elektrisch absenkbar zu Liegefläche inkl. Polster 4 Gashebel am Instrumententräger 5 Zwei GFK-Steerräder, Y-Speichen (schwarz oder weiß) 6 Delta-Anker 16 kg, Edelstahl, mit Wirbel und 60 m Edelstahlkette 7 2 LEWMAR 45 EST EVO Fallwinschen, elektrisch mit Sicherheitsautomat 8 Badeplattform, manuell ausklappbar mit Badetreppe 9 Lazy-Bag mit Lazy-Jacks



2



3



4



8



9

1 Solar panel on coach roof 2 Raymarine Quantum 2 Radar 3 2 cockpit tables with teak top, electrically lowerable into sunbed incl. upholstery 4 Throttle lever on the instrument panel 5 Two GRP steering wheels, Y-spokes (black or white) 6 Delta-anchor 16 kg, stainless steel, with swivel and 60 m stainless steel chain 7 2 LEWMAR 45 EST EVO electrical halyard winches with automatic fuse 8 Bathing platform, manual fold-out with swimming stairs 9 Lazy bag with lazy jacks

ORIGINAL ACCESSORIES



MADE IN
GERMANY
SINCE 1990



Breaking rules, setting trends – für uns ist das mehr als ein kluger Satz. Es ist eine Haltung, die wir mit jedem neuen Boot Wirklichkeit werden lassen. Eine Haltung, die Sie auf jeder Seemeile fühlen, erleben und genießen werden – und über die Sie auf den nächsten Seiten mehr erfahren.

Breaking rules, setting trends. To us, this is more than just a catchphrase. It is a commitment we make a reality with each finished yacht. A commitment you can feel, experience and enjoy sea mile by sea mile. Discover more about this on the following pages.



BREAKING RULES SETTING TRENDS

“ A blend of striking design, innovative features and very keen pricing has made this yard a real success story. ”

Sailing Today Magazine

Bis heute gewannen Hanse-Yachten insgesamt mehr als 70 internationale Auszeichnungen.

To date, yachts made by Hanse have won more than 70 international awards.

MORE
THAN



460
MILESTONE

Die Einführung der Hanse 460 markiert den Beginn einer neu konzipierten Modellreihe, die in Kooperation mit Berret Racoupeau entwickelt wurde.

“ The aim was to develop a new style that would be able to achieve some permanence in a future product line. The task was to mix the identifying features



Bei berühmten Regatten feiern Hanse Yachten immer wieder große Erfolge, z.B. auf der Atlantic Rally for Cruisers, der Copa del Ray oder der Nordseewoche.

Time and time again, Hanse yachts achieve great successes in legendary regattas such as the Atlantic Rally for Cruisers, the Copa del Ray or the Nordseewoche.

Hanse entwirft seine Yachten in Zusammenarbeit mit den Weltklasse-Designern. Die erste gemeinsame Entwicklung wurde sofort zum Klassiker: die Hanse 371.

Hanse create their yachts in cooperation with world-renowned boat designers. Our first joint development became an instant classic: the Hanse 371.



In allen Erdteilen schwören Segelbegeisterte auf Hanse. Das Händlernetz der weltweit zweitgrößten Segelyachtwerft liefert in 70 Länder.

All over the world, sailing enthusiasts favour Hanse yachts. The international dealer network of the world's second-largest sailing yacht manufacturer delivers to 70 countries.

“At world's end, Hanse yachts are as highly coveted as in Germany.”

Anthony Bishop | Dealer, Australia



The introduction of the Hanse 460 marks the beginning of a redesigned model range developed in cooperation with Berret Racoupeau.

of this new inspiration with the historical DNA. ” Olivier Racoupeau | Yacht Designer



360
DEGREES

Starten Sie ihren persönlichen Rundgang durch Ihre Lieblings-Hanse ganz bequem mit unseren 360-Grad-Panoramen. Nehmen Sie sich dabei so viel Zeit wie Sie möchten und entdecken Sie jedes Detail in bestechender Qualität. Viel Spaß beim Navigieren unter Deck.

Start your personal tour around your favourite Hanse comfortably from home with our 360 degree panoramas. Take all the time you need and discover every detail in captivating detail. Enjoy navigating below deck.



1,500
OPTIONS

“ You won't find any production yacht more customisable than a Hanse. ”

Maxim Neumann | Sales Director Hanse

Unsere Vielfalt an Polsterstoffen, Möbelhölzern oder Teppichen ergibt für den Eigner tausende Einrichtungsvarianten. Eine so große Auswahl ist einzigartig im Markt.

Thanks to the wide range of upholstery, furniture wood and carpets, we offer thousands of individual furnishing arrangements. A wide choice like this is unique in the market.

 START YOUR
HANSE 410 TOUR NOW

89



Bei Hanse arbeiten 890 segelbegeisterte Profis Hand in Hand. Unterstützt von modernsten Fertigungsprozessen. Getrieben von absoluter Hingabe zum Beruf.



At Hanse, 890 dedicated sailing enthusiasts work together hand in hand. Supported by cutting-edge production processes. Driven by total commitment to their profession.

“We don't just build yachts; we craft dreams – each Hanse is a reflection of your passion and desire for the extraordinary.”

Andreas Unger | Product Manager

Anfang der Neunziger revolutionierte die erste, je gebaute Hanse Yacht den Bootsmarkt: Sie wurde als erstes Serienboot mit integrierter Selbstwendefock ausgestattet.

In the early 1990s, the very first Hanse started a revolution in boat building. It featured the first integrated self-tracking jib ever produced in series.

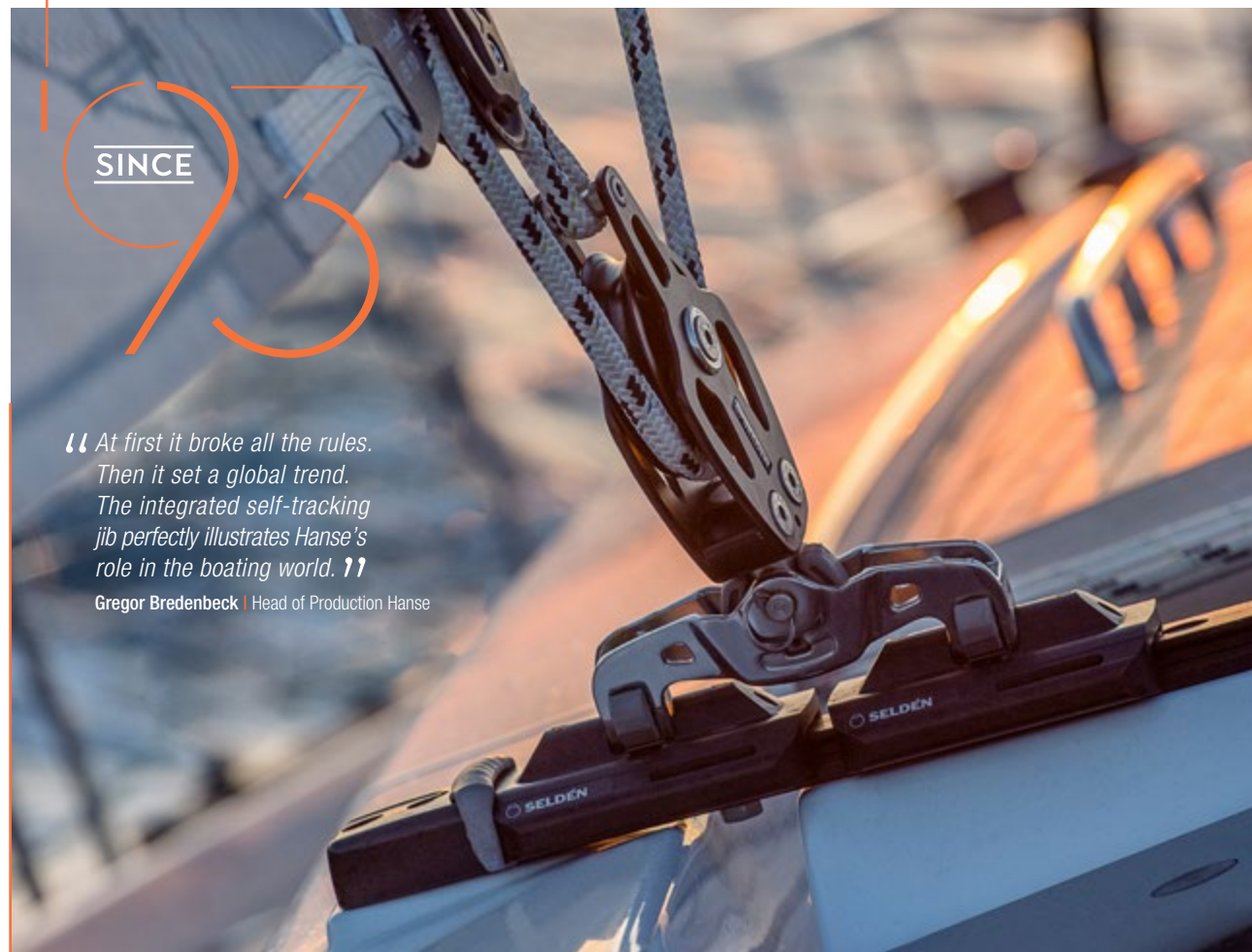

SINCE

“At first it broke all the rules. Then it set a global trend. The integrated self-tracking jib perfectly illustrates Hanse's role in the boating world.”

Gregor Bredenbeck | Head of Production Hanse

HANSE YACHTS



Beeindruckend in jedem Detail, überwältigend als Gesamtwerk: Hanse-Yachten sind weit mehr als die perfekt abgestimmte Verbindung von Design und modernsten Technologien. Sie repräsentieren die Erfahrung und das Wissen der Hanse-Ingenieure. Ihre Leidenschaft zum Yachtsport lassen sie in unvergleichlicher Präzision und Akribie in jeder Hanse Wirklichkeit werden.

Impressive in every detail, Hanse yachts are masterpieces made to take your breath away. They are far more than a perfectly harmonised ensemble of design and the most modern technologies. They reflect the experience and know-how of Hanse engineers. Their passion for yachting can be felt in the unmistakable precision and meticulous detailing found in every Hanse.

HANSE
ENGINEERING

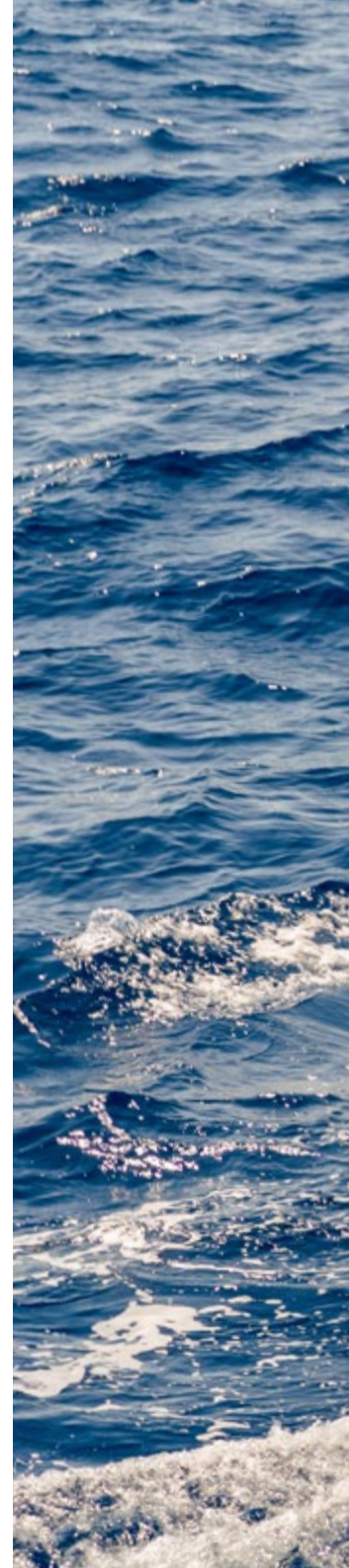



Hanse A
NEW GENERATION
Greifswald

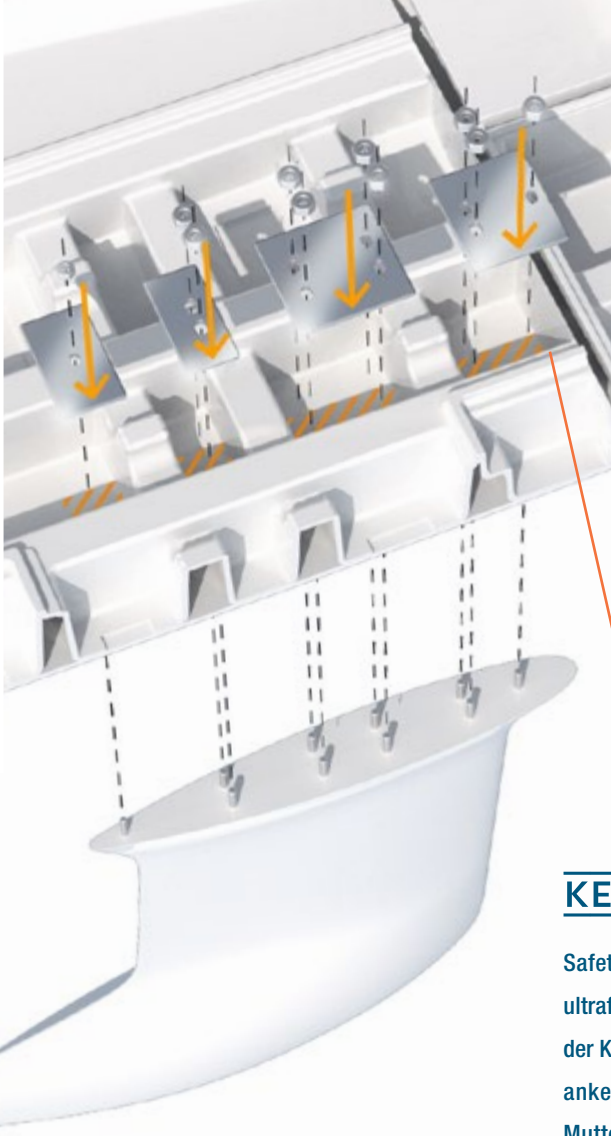

KEEL HULL CONNECTION

Safety first. Die Kielplatten liegen sicher in einem ultrafesten Bett aus Epoxidharzkleber. Dadurch ist der Kiel direkt in der mächtigen Bodenstruktur verankert. Die Kiel-Bolzen inklusive Scheiben und Muttern sind aus Edelstahl gefertigt.

Safety first. The keel plates lie securely in an ultra-strong bed made of epoxy resin. This means that the keel is directly anchored in the powerful floor structure. The keel bolts, including discs and nuts, are made of stainless steel.



Stainless steel bolts
Deck
Best formulated performance glue
Hull
Threaded aluminum plate

HULL-DECK CONNECTION

Hanse hat eine spezielle Deck-Rumpf-Verbindung entwickelt, die deutlich über den allgemeinen Anforderungen liegt. Neben dem Einsatz von hochfestem Polyesterklebharz, werden Deck und Rumpf mithilfe von Bolzen in den Klampen zusätzlich verankert und ergeben eine steife, torsionsfreie Yacht mit sportlichem Charakter.

Hanse has developed a special hull-deck connection which goes well beyond all standard requirements. In addition to the use of highly robust polyester bonding resin, the deck and hull are anchored with the use of high-strength bolts in the cleats. This results in a stable, torsion-free yacht with a sporty character.

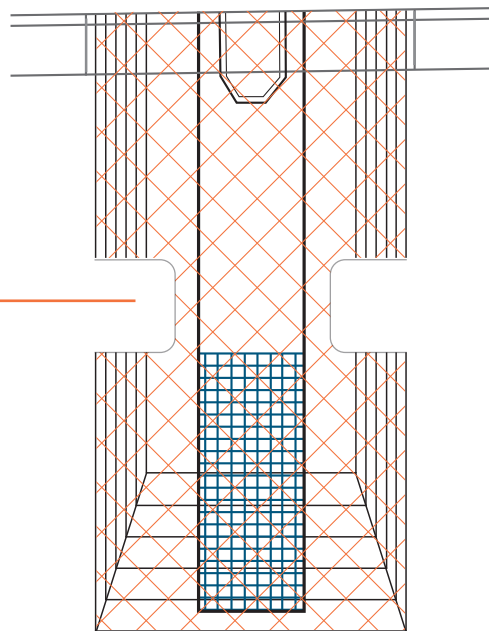
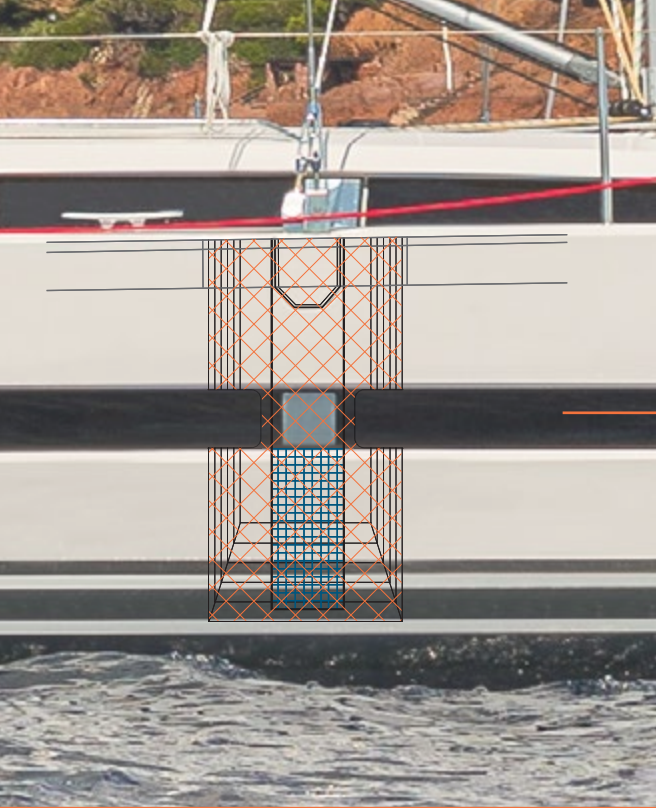

CARBON-REINFORCED CHAINPLATES

Kein Gramm zu viel steckt in Ihrer Hanse. Das gilt auch für die ultrastarken Püttinge, die gezielt genau dort mit Carbon verstärkt werden, wo die Kräfte auftreten. Dabei werden alle Lasten elegant in die Rumpfhaut übertragen. Ihre Lounge unter Deck bleibt frei zum Leben.

No gram is too much in your Hanse. This also applies to the ultra-strong chainplates, which are specifically reinforced with carbon where the strength is needed. All loads are transferred elegantly into the hull. Your lounge below deck remains free so you can enjoy life at sea.

SANDWICH CONSTRUCTION

Die Hanse 410 wird im hochwertigen Sandwichverfahren gebaut. Der Rumpf besteht aus mehreren Schichten ausgewählter Materialien und ist bis ins Detail genau berechnet. Er ist dadurch besonders leicht und dank der äußeren Vinyl-ester-Laminatschicht vollkommen resistent gegen Osmose.

The Hanse 410 is constructed using the high-quality, sandwich process. The hull features several layers of select materials and is precisely calculated in every detail. It is particularly lightweight and thanks to the exterior vinyl-ester layer completely resistant to osmosis.

GRP laminate

Balsa core

GRP laminate

Vinylester

Gelcoat

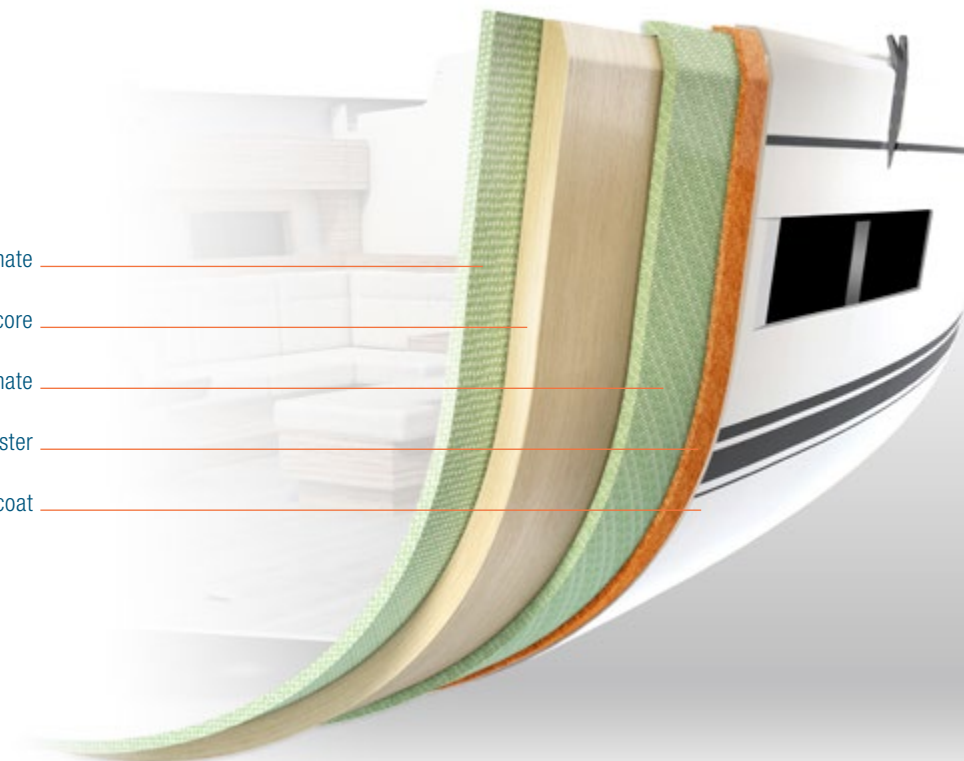



410 SPECIFICATIONS

[DOWNLOAD HANSE 410 SPECIFICATION HERE](#)

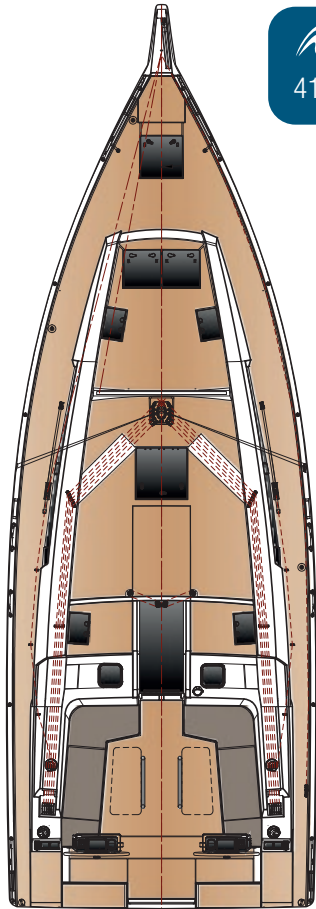

Beam 4.29 m | 14'1"

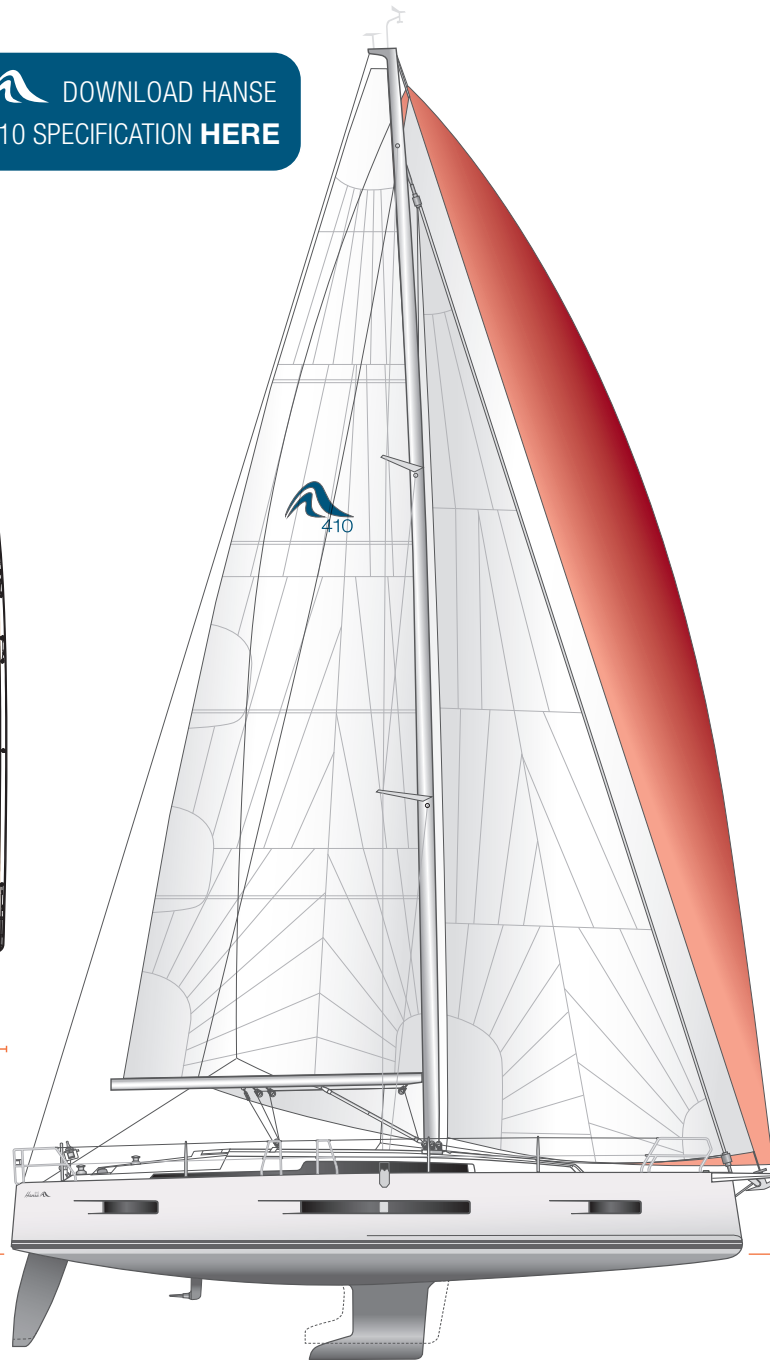

LOA 12.55 m | 41'2"

LOA		12.55 m	41'2"
Hull length		11.99 m	39'4"
LWL		11.55 m	37'11"
Beam		4.29 m	14'1"
Draft			
keel shallow		1.70 m	5'7"
L-keel medium		2.10 m	6'11"
Displacement			
keel shallow	approx.	9.85 t	21,715 lb
L-keel medium	approx.	9.68 t	21,341 lb
Engine Diesel			
standard	approx.	39 PS	39 HP
option	approx.	56 PS	56 HP
Fuel tank	approx.	160 l	42 gal
Fresh water	approx.	295 l	78 gal
CE Certificate		A-10	
Design		Berret - Racoupeau	
Interior		Berret - Racoupeau	

Mast length above WL	approx.	19.99 m	65'7"
Total sail area	approx.	84.00 m ²	904 sq ft
Downwind sail area	approx.	179.00 m ²	1,926 sq ft
Main sail			
standard	approx.	49.00 m ²	527 sq ft
furling	approx.	46.00 m ²	495 sq ft
Self-tacking jib	approx.	35.00 m ²	376 sq ft
Genoa	approx.	43.00 m ²	462 sq ft
Crossover	approx.	74.00 m ²	796 sq ft
Gennaker	approx.	130.00 m ²	1,400 sq ft

All measurements are approximate. Specification and material can be changed without notice. Errors excepted.



SENSORS

Überwachen Sie Ladestände und Geräte.

Monitor your charge levels and devices.



SWITCH CONTROL

Bedienung elektronischer Geräte per Fernsteuerung.

Operate your electronic devices by remote control.



REPORT ISSUE

Direkter Händler Kontakt für schnelle Hilfe.

Direct contact to your dealer for quick help.



SHOP & PARTS

Ordern Sie passendes Equipment, Zubehör und Ersatzteile.

Feature for ordering equipment, supplies and spare parts.



INSURANCE

Exklusive In-App-Angebote aller Pantaenius-Bootsversicherungen.

Exclusive in-app offers of all boat insurances by Pantaenius.



MANUALS

Alle Handbücher und Anleitungen in einer App.

All manuals and instructions within one app.



ALERTS

Push-Nachrichten bei aktuellen Ereignissen.

Push notifications on current events.



MAINTENANCE

Push-Nachrichten für fällige Wartungstermine aller Komponenten.

Push notifications before due dates for maintenance of all components.



TRIPS

Teilen Sie Ihre geloggten Törns mit Freunden.

Share your cruises and track data with friends.

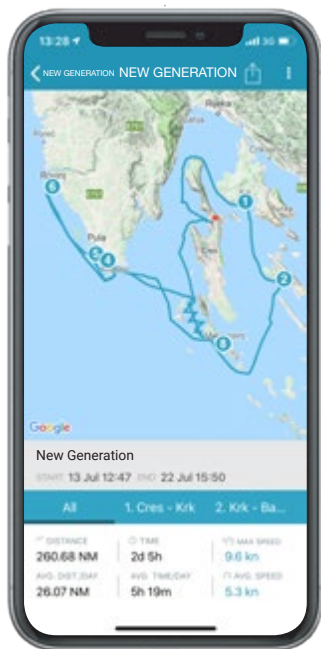

MY HANSE SAFETY CLOUD

Alles unter Kontrolle. Mit der MyHanse Safety Cloud haben Sie vollen Zugriff auf alle wichtigen Daten Ihrer Hanse. Jederzeit und von jedem Ort aus. Intelligente Anwendungen wie BoatMonitoring, eLogBook und eServiceBook ermöglichen es Ihnen, Ihre Yacht unkompliziert und bequem zu überwachen, automatisch Logbuch zu führen und sämtliche Wartungstermine stets im Blick zu behalten.

Everything under control. With the MyHanse Safety Cloud you gain full access to all important data of your Hanse. At any time and any place. Intelligent applications as BoatMonitoring, eLogBook and eServiceBook allow you to supervise your yacht easily and comfortably, to keep the logbook automatically up to date and to keep an eye on all maintenance dates.

YOUR HANSE

3D CONFIGURATOR

Bevorzugen Sie Himmelblau oder Orange? Wie wäre es mit Ton-in-Ton-Polstern oder Farbakzenten? Benötigen Sie zusätzliche Kojen für Ihre Familie oder für Ihre besten Freunde? Mit dem Konfigurator können Sie alle Optionen ganz in Ruhe immer wieder durchspielen.

Do you prefer sky blue or orange? How about tone-on-tone upholstery or colour accents? Do you need additional bunks for your family or for your best friends? The configurator allows you to experiment with different configurations and materials until you find the perfect combination.



 GO TO THE
CONFIGURATOR **HERE**





Design for
FUTURE

SOCIAL MEDIA

FOLLOW US

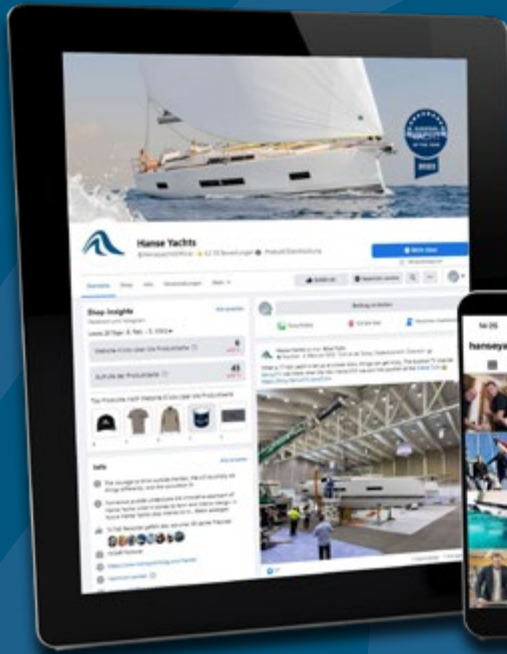

#hanseyachts